

# RNGJ10T3M0FLDJ KC422M

Produktnummer: 5152563

RNGJ10T3M0FLDJKC422M

RODEKA IC10 MILLING INSERT

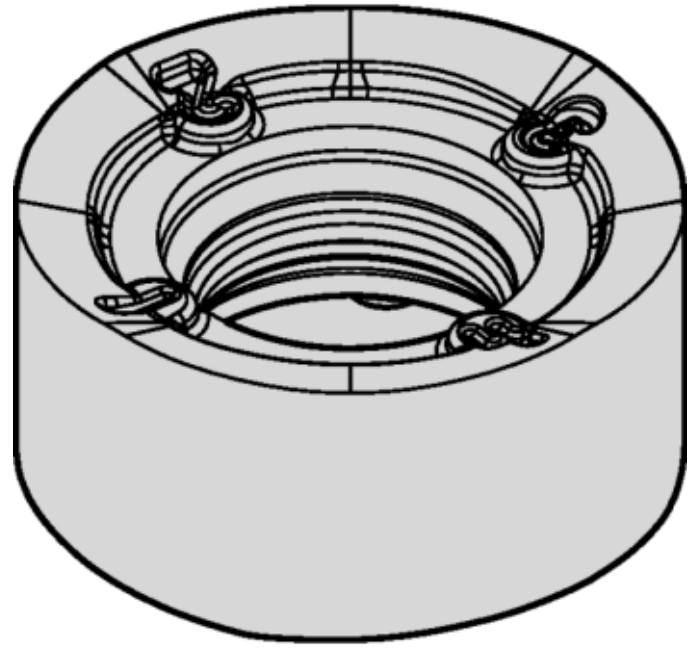

## Spesifikasjoner Kennametal

|                     |             |
|---------------------|-------------|
| Vekt                | 0.0017 kg   |
| Bredde/tykkelse     | 0 mm        |
| Høyde               | 0 mm        |
| Volum               | 0.001 liter |
| TypeW               | N/A         |
| Dimensjon           | 0           |
| Nøkkelvidde         | 0 mm        |
| Form                | N/A         |
| Drivtype            | N/A         |
| Batterispenning     | N/A         |
| Kategori/IP/digital | N/A         |
| kW                  | 0           |
| Modul/profil        | N/A         |
| Tanning             | N/A         |
| Innvendig diameter  | 0 mm        |
| Utvendig diameter   | 0 mm        |
| Type                | N/A         |
| Type 4              | 0           |
| Lengde X dia        | N/A         |

|  |                            |
|--|----------------------------|
| <b>Delelengde</b>                      | 0 mm                       |
| <b>Type 3</b>                          | 0                          |
| <b>Serie</b>                           | N/A                        |
| <b>Metrisk/tomme</b>                   | N/A                        |
| <b>Kvalitet</b>                        | KC422M                     |
| <b>Tekst</b>                           | N/A                        |
| <b>Materiale</b>                       | N/A                        |
| <b>Bredde ytre ring</b>                | 0 mm                       |
| <b>Bredde indre ring</b>               | 0 mm                       |
| <b>Korning</b>                         | N/A                        |
| <b>Type 2</b>                          | 0                          |
| <b>Type 5</b>                          | 0                          |
| <b>Type 7</b>                          | N/A                        |
| <b>Bordiameter</b>                     | 0 mm                       |
| <b>Bortype</b>                         | N/A                        |
| <b>Borelengde</b>                      | N/A                        |
| <b>Diameter</b>                        | 0 mm                       |
| <b>Neseradius</b>                      | 5 mm                       |
| <b>Størrelse</b>                       | 10                         |
| <b>Lengde</b>                          | 0 mm                       |
| <b>Antall tenner/rader/deling/spor</b> | N/A                        |
| <b>Bruksområde</b>                     | N/A                        |
| <b>Tange/hull</b>                      | N/A                        |
| <b>S</b>                               | mar.10                     |
| <b>Kvalitet</b>                        | KC422M                     |
| <b>D1</b>                              | apr.00                     |
| <b>Pakke Størrelse</b>                 | 5                          |
| <b>Beskrivelse</b>                     | RODEKA IC10 MILLING INSERT |
| <b>aN</b>                              | 0.000                      |
| <b>Plattform</b>                       | Rodeka                     |
| <b>Varekode</b>                        | RNGJ10T3M0FLDJ             |
| <b>hm</b>                              | 0.0380                     |
| <b>Maks omd.</b>                       | R-Round                    |

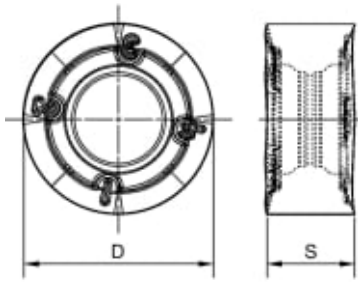

Se dokumentarkiv  
for skjæredata og teknisk  
informasjon



Les mer om produktet her:

<https://www.ail.no/product?number=5152563>